

NORDIC[®]

100 E-SCOOTER

SUOMENKIELINEN KÄYTTÖOHJE



TUOTEOSAT

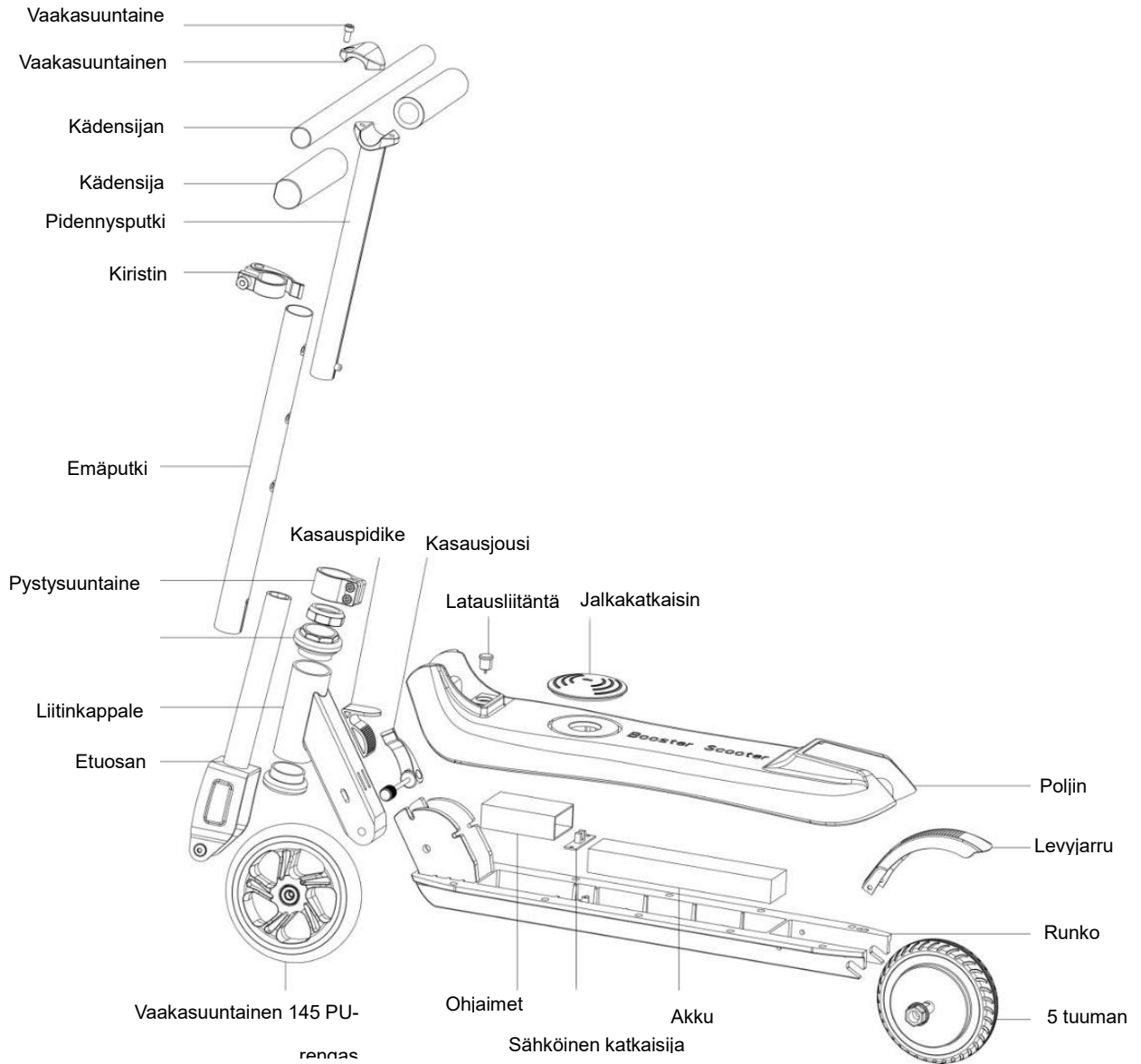

Skootterin asentaminen

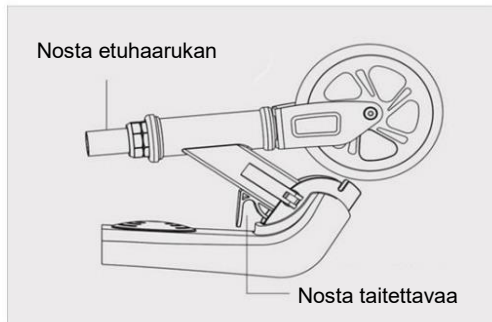

Nosta toisella kädellä taitettavaa kädensijaa ja nosta toisella kädellä etuhaarukan putkea, kunnes kuulet naksahduksen.

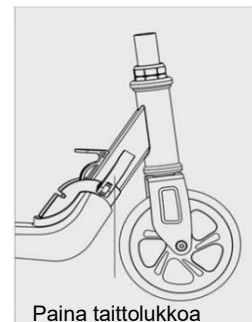

Paina taittolukkoa voimakkaasti. Taittolukolla säädetään kireyttä.

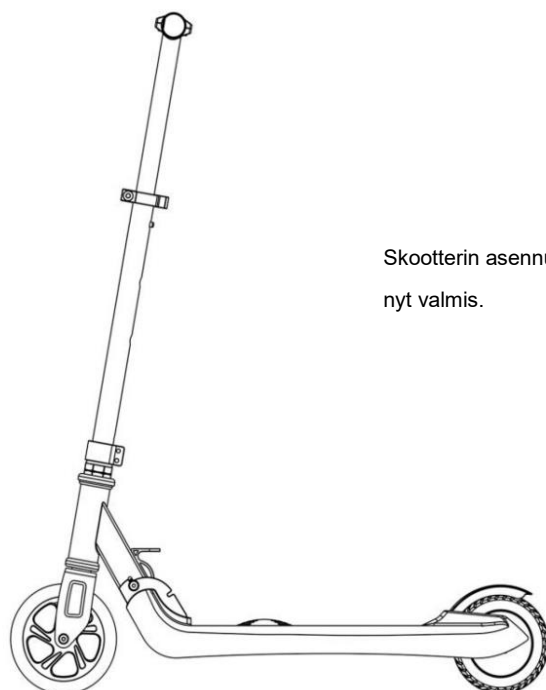
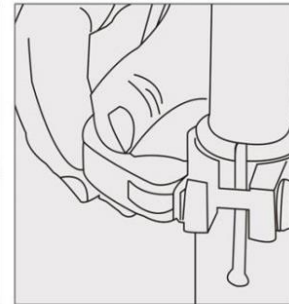
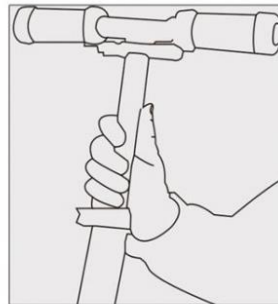
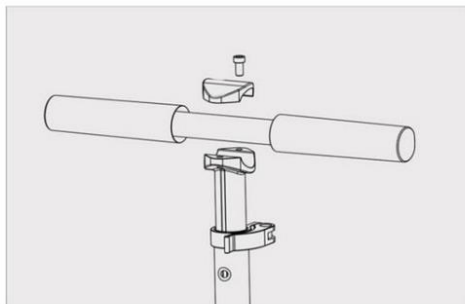

Skootterin asennus on nyt valmis.

Skootterin taittaminen

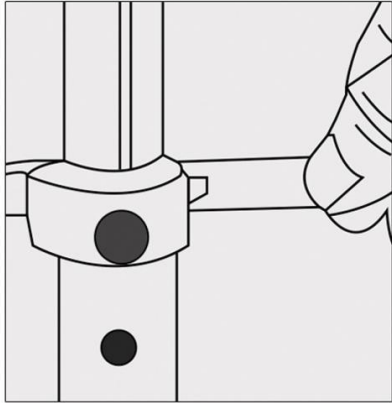

Löysää puristinta.

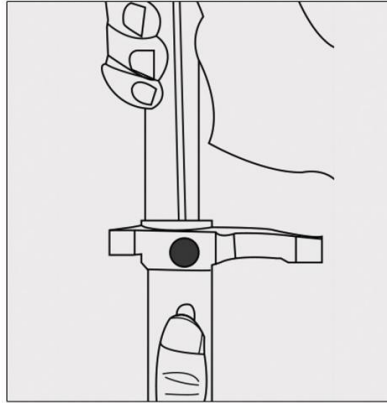

Paina säätönappia ja säädä
jatkoputki alimmalle tasolle.

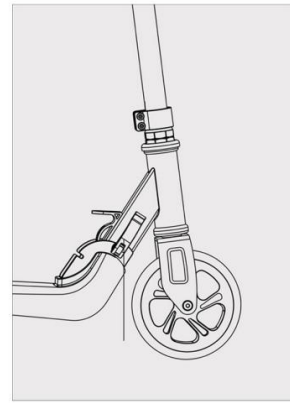

Löysää taittopuristinta.

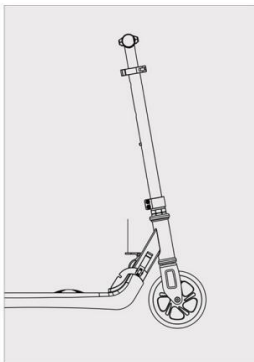

Nosta taitettavaa
kädensijaa ja vedä
emäputkea taaksepäin
kunnes kuulet
naksahduksen.

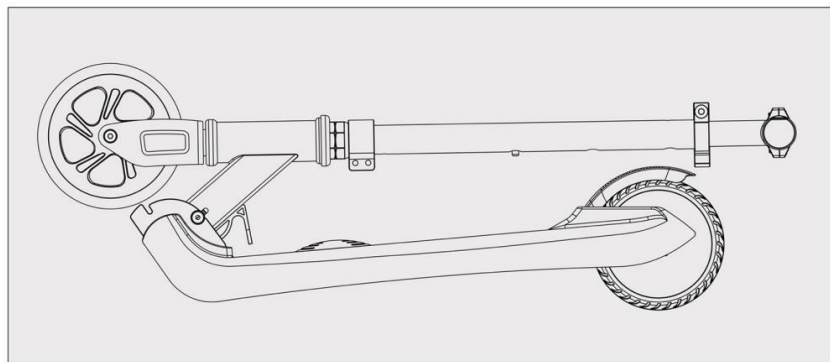

Skootterin on nyt taitettu kokoon.

Käyttö

1. Pidä kädensijoista molemmin käsin ja työnnä varovasti eteenpäin. Kuulet pian skootterin käynnistyvän.

Skootterin äänimerkki tarkoittaa jotain seuraavista:

- a. Kun skootteri on paikallaan ja työnnät sitä varovasti eteenpäin, äänimerkin kuuluminen osoittaa, että virta kytketään päälle.
 - b. Jos skootterista kuuluu äänimerkki, kun potkaiset jalalla sille vauhtia, se tarkoittaa, että moottori on käynnissä ja voit asettaa jalan polkimelle.
 - c. Jos skootterista kuuluu äänimerkki, kun poljet jalalla takaosan levyjarrua käytön aikana, se on merkki moottorin sammumisesta.
 - d. Jos skootterin äänimerkki kuuluu jatkuvasti, akun varaustaso on matala ja akku on ladattava uudelleen.
2. Pidä kädensijoista kiinni molemmilla käsillä, laita toinen jalka jalkakytkimelle ja toinen jalka takapolkimelle, kun haluat kiihdyttää. Kun skootteri antaa äänimerkin, voit laittaa toisen jalan polkimelle.
 3. Jos haluat jarruttaa, laita jalka takaosan pyöräjarrulle. Vapauta levyjarru, kun nopeus laskee halutulle tasolle, jotta voit säilyttää saavutetun nopeuden.
 4. Jos haluat pysähtyä, laita jalka takaosan levyjarrulle. Kun kuulet skootterin äänimerkin, paina levyjarrua, kunnes skootteri pysähtyy.

Huomaa: Toisen jalan on aina oltava virtakytkimellä, jotta skootteri pysyy käynnissä. Skootteri sammuu automaattisesti, kun se on ollut paikallaan kymmenen sekuntia. Moottori ei käynnisty, jos käyttäjä ei seiso virtakytkimellä. Moottori ei käynnisty, jos käyttäjä ei seiso alustalla. Moottoriasema kytketään päälle, kun nopeus on 5 km tunnissa.

Varotoimet

1. Tämä laite on suunniteltu vain yhden lapsen käyttöön kerrallaan. Sitä *ei* ole tarkoitettu aikuisten tai kahden henkilön käyttöön yhtä aikaa. Aikuisen on valvottava lasta, kun hän käyttää tätä laitetta.
st
2. Käytä kypärää ja muita suojarusteita, kun aiot käyttää tätä laitetta.
3. Älä käytä laitetta alueilla, joissa moottoroidun vauhtilelun käyttö ei ole turvallista.
4. Harjoittele laitteen käyttöä ensimmäisellä käyttökerralla avoimella alueella. Tutustu laitteen ominaisuuksiin, miten sillä käännytään, jarrutetaan ja pysähdytään.
5. Älä tee vaarallisia temppuja tai käytä laitetta pitämättä molemmilla käsillä kädensijasta, kun skootteri on käynnissä. Pidä jalat polkimilla.
6. Älä yritä ylittää yli kolmen sentin korkuista askelmaa, sillä se voi vahingoittaa skootteria tai käyttäjää.
7. Laske nopeutta tai pysähdy kokonaan, jos saavut epätasaiselle alustalle.
8. Varmista, että ohjaustangon korkeus on säädetty käyttäjälle miellyttävälle korkeudelle.
9. Älä käytä laitetta liukkaalla alustalla, esimerkiksi jäällä tai öljyllä.
10. Älä käytä laitetta kylmemmässä kuin -5 °C.
11. Älä käytä laitetta alustalla jonka kaltevuus on yli viisi astetta. Käytä yli viiden asteen nousukulmassa poljinavustinta.
12. Älä upota laitetta veteen, jonka syvyys on yli viisi senttiä, sillä silloin laitteen sähköosat voivat vaurioitua.
13. Vältä laitteen käyttöä epävakaisissa sääoloissa, esimerkiksi sateella, lumessa tai tuulen ollessa voimakas, sillä se voi vaurioittaa laitetta.
14. Laite on ladattava vähintään kerran kuukaudessa. Jos laitteen akku tyhjenee kokonaan, se on ladattava kerran viikossa.

Akku ja lataus

Litiumakku

1. Lataa akku täyteen kapasiteettiin, kun lataat laitetta ensimmäistä kertaa.
2. Jotta akku ei vaurioidu, aseta laite latautumaan heti, kun laitteen ääni osoittaa, että akun varaustaso on alhainen.
3. Jos et käytä laitetta jonkin aikaa, lataa se vähintään kerran kuukaudessa.
4. Jos akkua ei ole käytetty pitkään aikaan ja akun varaustaso on alhaisempi kuin akun suojaustaso, sitä ei voida enää käyttää. Ota heti yhteys jälleenmyyjään.
5. Älä lataa akkua sisätiloissa
6. Ole aina läsnä
7. Älä lataa yöllä ilman valvontaa

Huomaa: Tuotetakuu ei kata akkuvaurioita, joita aiheutuu vedestä, törmäyksen tai muun erityisen tekijän vuoksi.

Latauslaite

1. Mukana toimitetussa latauslaitteessa on kiinteä ylilataussuoja, joka huolehtii siitä, että laite lopettaa latauksen heti, kun latausprosentti on saavuttanut enimmäistason. Erityisistä tekijöistä, kuten vedestä tai törmäyksestä, aiheutuneet vauriot eivät kuulu tuotetakuun piiriin.
2. Avaa lataussuojus polkimesta ja liitä latauslaite laitteen latausliitäntään.
3. Kytke laite pistorasiaan (AC 100 V – 240 V).
4. Kun laitetta ladataan, latausvalo palaa punaisena. Laitteen lataus on valmis, kun valo muuttuu vihreäksi.
5. Lataa laite kuivissa ja tuuletetuissa tiloissa.

Huolto

1. Pyörä

Tuotteessa käytetään kulutusta kestäviä renkaita, joita ei tarvitse täyttää ilmalla. Renkaat on vaihdettava, kun niissä näkyy selkeää kulumista tai vaurioita. Jos haluat vaihtaa renkaan, ota yhteyttä jälleenmyyjään. Tarkista laite löysien ruuvien varalta ja kiristä ne tarvittaessa.

2. Akku

Litiumakun voi ladata vähintään 500 kertaa ja yleensä yli 600 kertaa normaalissa käytössä. Jos laitetta käytetään yhtä paljon kuin uutena, kun akun latauskertojen puoliväli saavutetaan, suosittelemme vaihtamaan uuden litiumakun.

3. Päivittäinen huolto

Älä säilytä laitetta liian kauan lämpimässä tai auringonvalossa tai märissä olosuhteissa. Pidä laite puhtaana.

Pakkauksen sisältö

Sisällys	Lukumäärä
Skootteri	1
Latauslaite	1
Käyttöohjeet	1
Työkalut	1

TÄRKEÄÄ TIETOA HUOLLOSTA

Jos laitteessa ilmenee muita vikoja, pyydämme ottamaan yhteyttä Mylnan huoltoon. Toivomme, että olet ensin meihin yhteydessä ennen kuin olet yhteydessä myymälään, niin voimme auttaa sinua parhaalla mahdollisella tavalla.

Vieraile kotisivullamme www.mylناسport.fi – löydät täältä tuotetietoja, käyttöoppaita sekä yhteystiedot ja varaosien tilaamismahdollisuuden. Yhteydenottolomakkeen täyttämällä saamme sinulta tarvittavan tiedon ja voimme auttaa sinua mahdollisimman tehokkaasti.